



Ferrocarriles del Paraguay S.A.

desde 1857

Ferrocarriles del Paraguay S.A. Tren de Cercanía Asunción - Ypacaraí



Tren de Cercanía

- Reactivación de un importante tramo ferroviario en el Gran Asunción
- Fomento de la actividad comercial y turística, con el transporte de pasajeros.
- Resuelve los crecientes problemas de congestión vehicular, contaminación ambiental y accidentes de tránsito.
- Enlaza el aeropuerto e importantes zonas comerciales con el centro de la ciudad y ahorra tiempo de transporte.



IMPACTOS ESPERADOS

- Desarrollo de servicios y comercios en el área de influencia de las estaciones ferroviarias
- Fomento de la actividad turística y hotelera en la cuenca del Lago Ypacaraí
- Disminución del tránsito de colectivos interurbanos por la ruta 2
- Menor congestión de pasajeros en la Terminal de Ómnibus de Asunción
- Reordenamiento del transporte urbano como alimentadores de las estaciones ferroviarias



► Trazado de la vía y ubicación de las principales Estaciones y Apeaderos

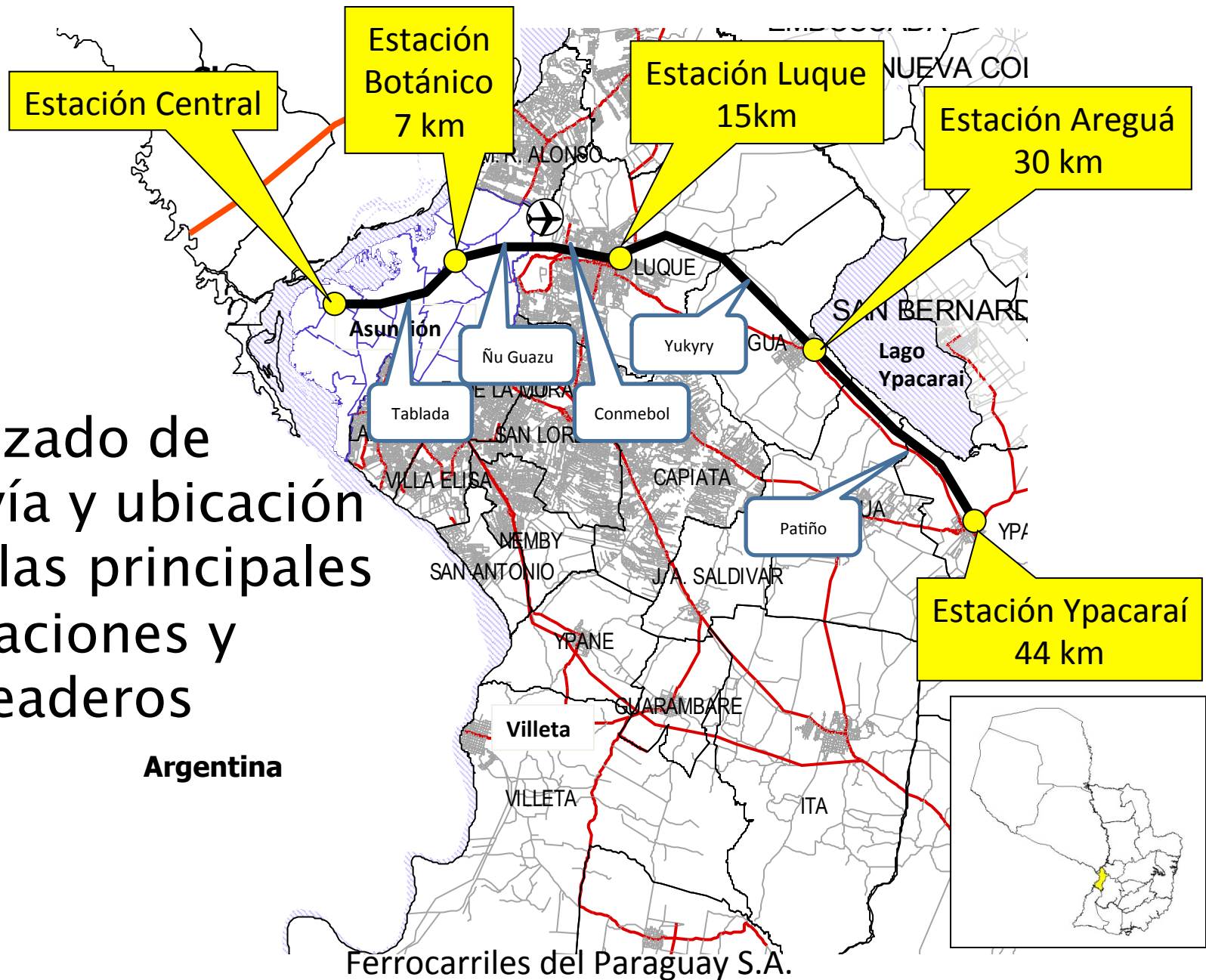

Argentina

Ferrocarriles del Paraguay S.A.

▶ Área de Influencia del Tren de Cercanía



Estudio de Demanda

Basado en datos del Proyecto CETA 98,
Estudios de tráfico del Plan de Inversión Vial del
MOPC del año 2012-3 y validación de datos y
tendencias por parte del estudio del Metrobús
(2011)

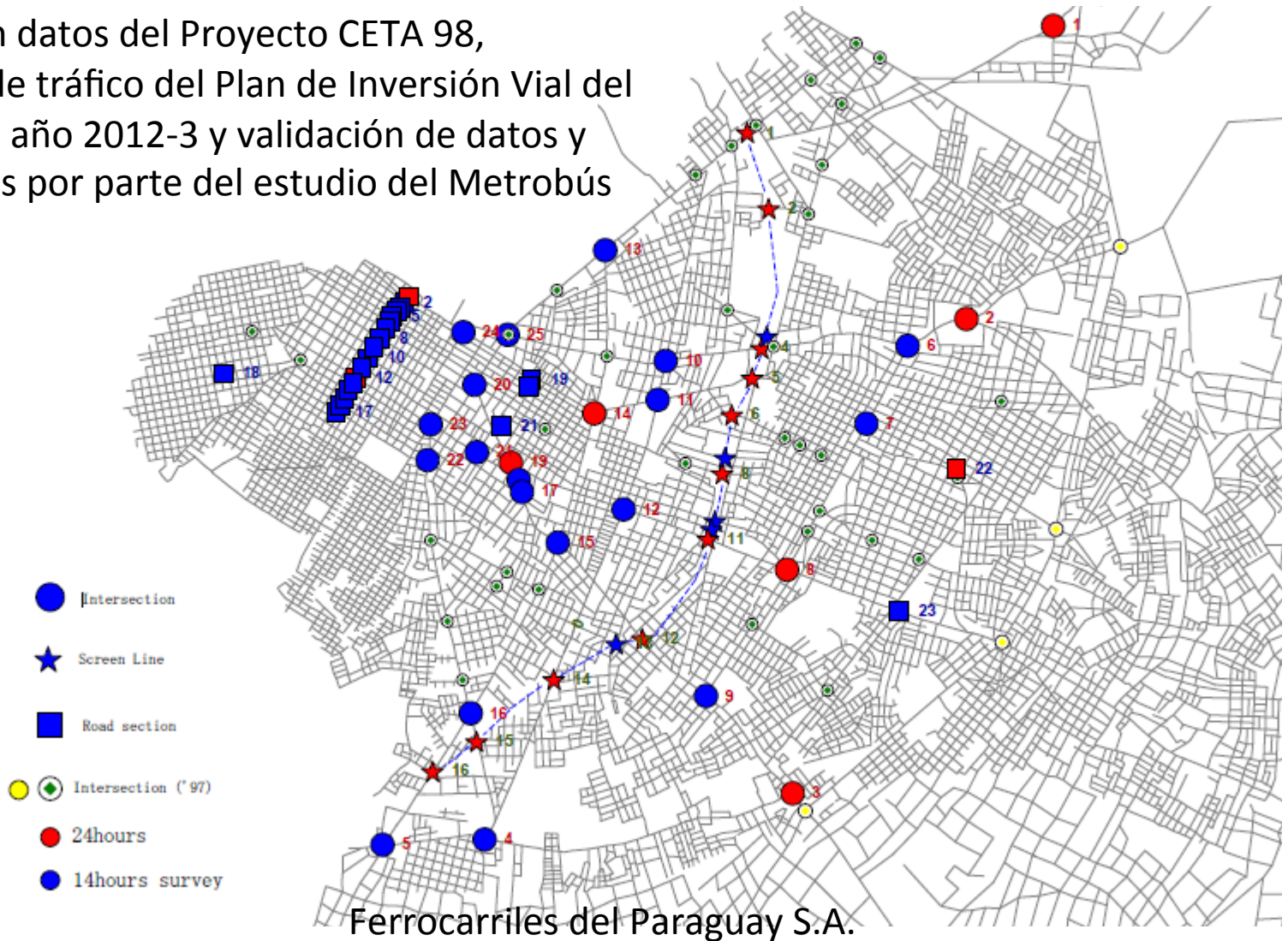

Estudio de Demanda

98 Zonas de tráfico establecidas en el Estudio CETA 98, permiten estimar el flujo de pasajeros transportados en ómnibus y vehículos livianos a lo largo del trazado del tren de cercanía.

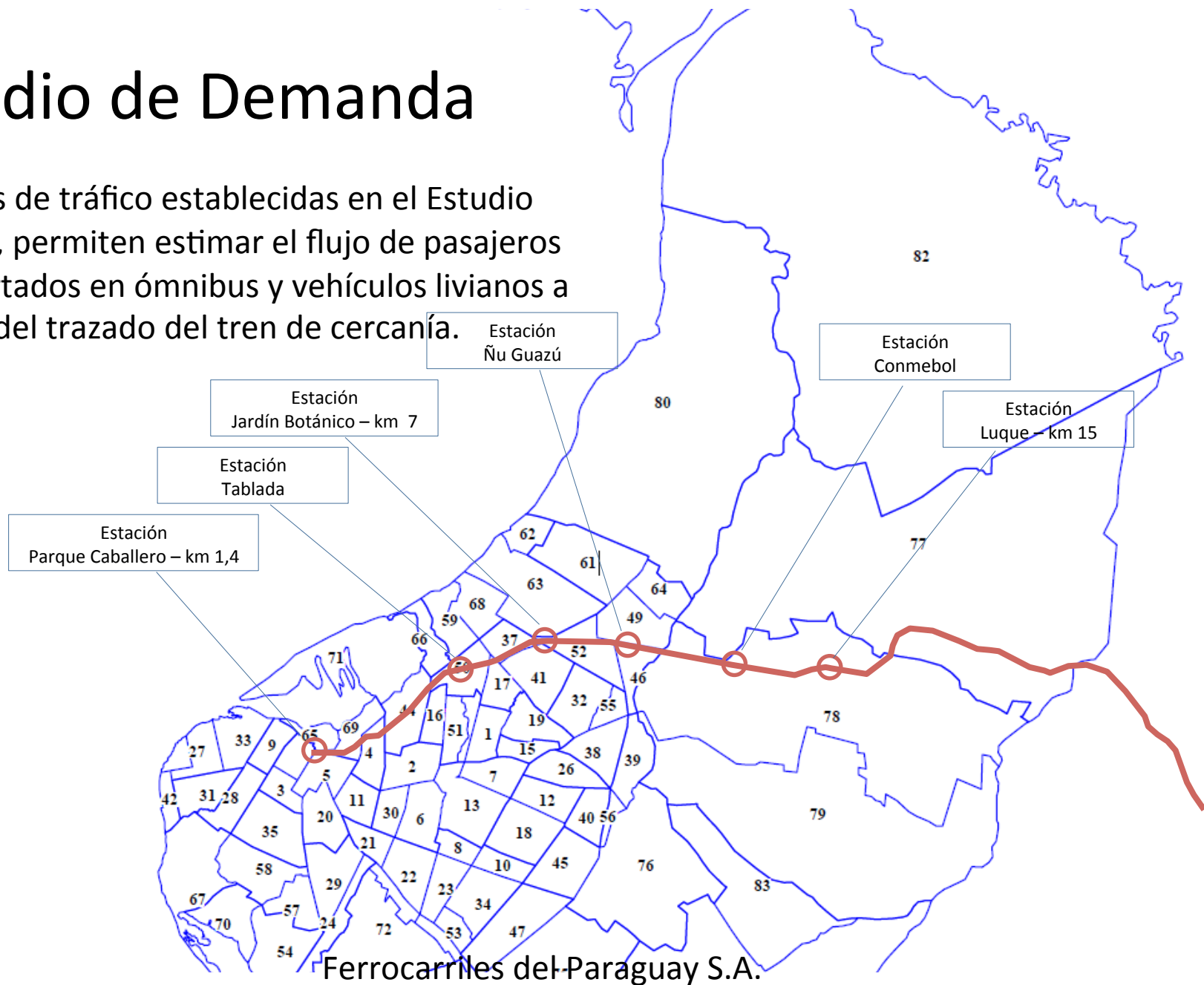

Estudio de Demanda

Demanda proyectada para los 6 primeros años de operación sobre la base de 235.328 pasajeros x día existentes en el 2015.

82

		Demanda pax día x sentido						
		año 1	año 2	año 3	año 4	año 5	año 6	año n
		10 - 5	20 - 10	30 - 15	40 - 20	50 - 20	60 - 20	60 - 20
C+B	117664	8.825	17.650	26.474	35.299	41.182	47.065	
Bus	58831	5.883	11.766	17.649	23.532	29.416	35.299	
Car	58833	2.942	5.883	8.825	11.767	11.767	11.767	
Total	235.328	17.650	35.299	52.949	70.598	82.364	94.130	

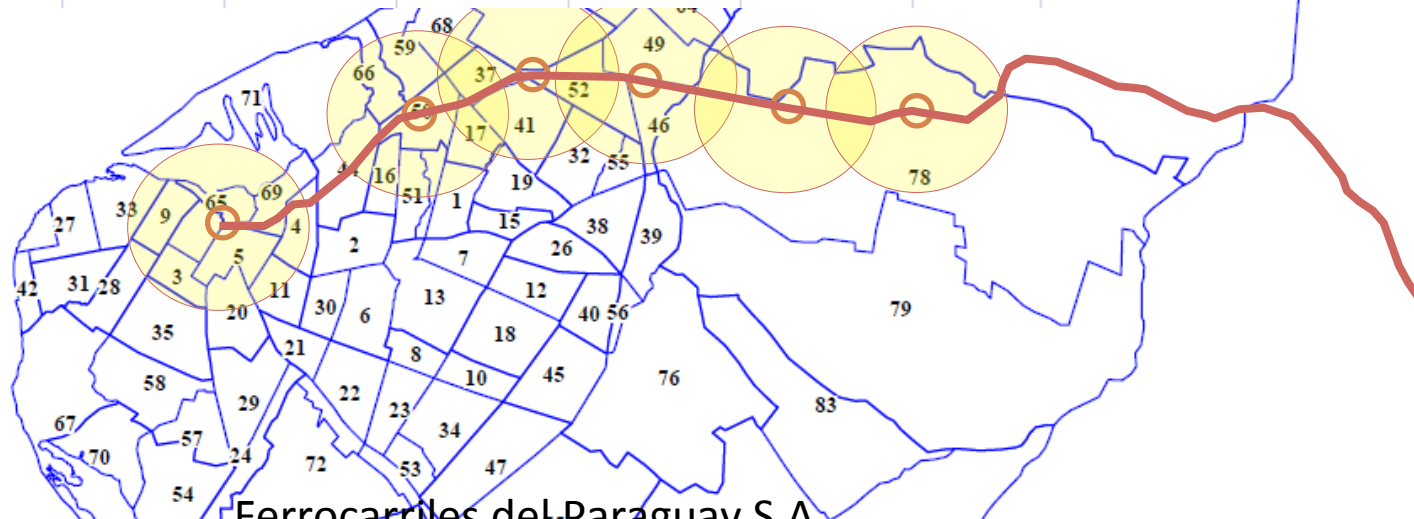
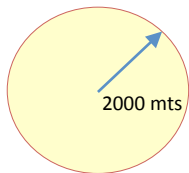

Ferrocarriles del Paraguay S.A.

Características Técnicas

- Longitud total de trazado: 44 km a doble vía
- Trocha: 1,435 m.
- Sistema eléctrico con tercer riel o supercondensadores/baterías en los trenes
- Velocidad máxima: 80 km/h
- Velocidad comercial: 30 km/h
- Vehículos livianos eléctricos de 31 metros para 300 pasajeros, piso bajo, aire acondicionado y wifi a bordo

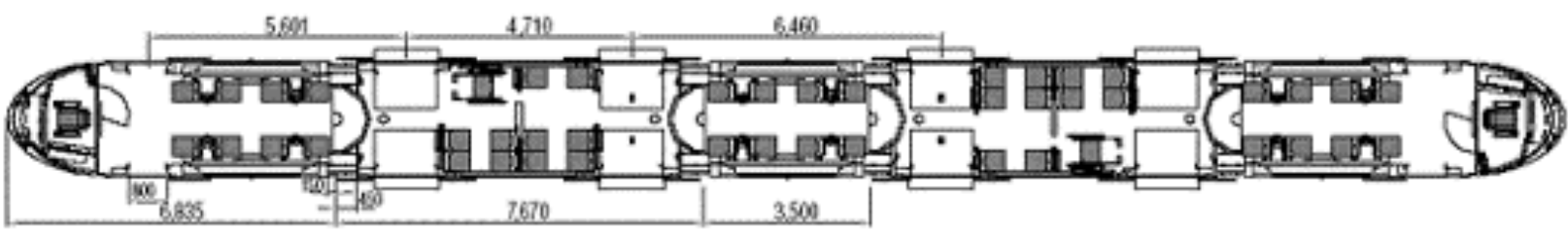
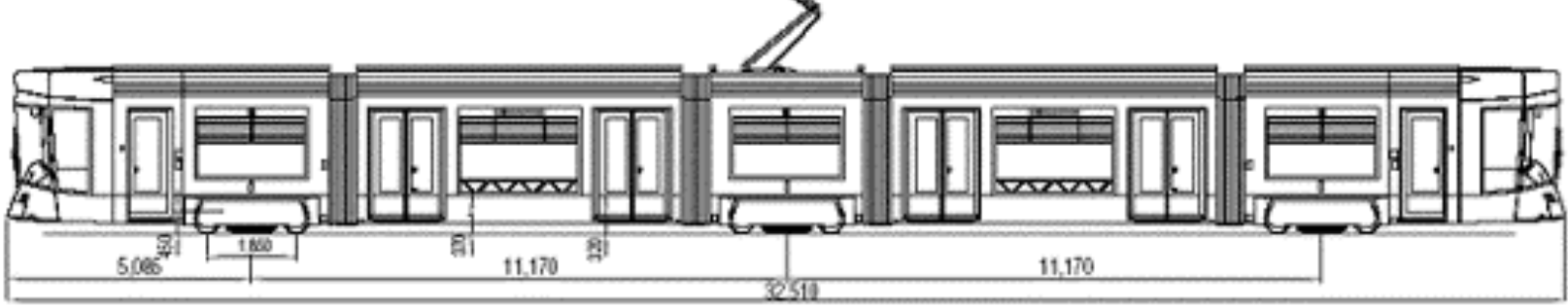
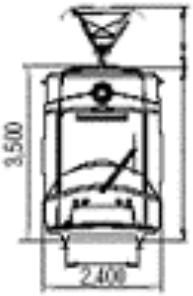

Proyecto Tren de Cercanía Asunción - Ypacaraí

Integración BRT - LRT

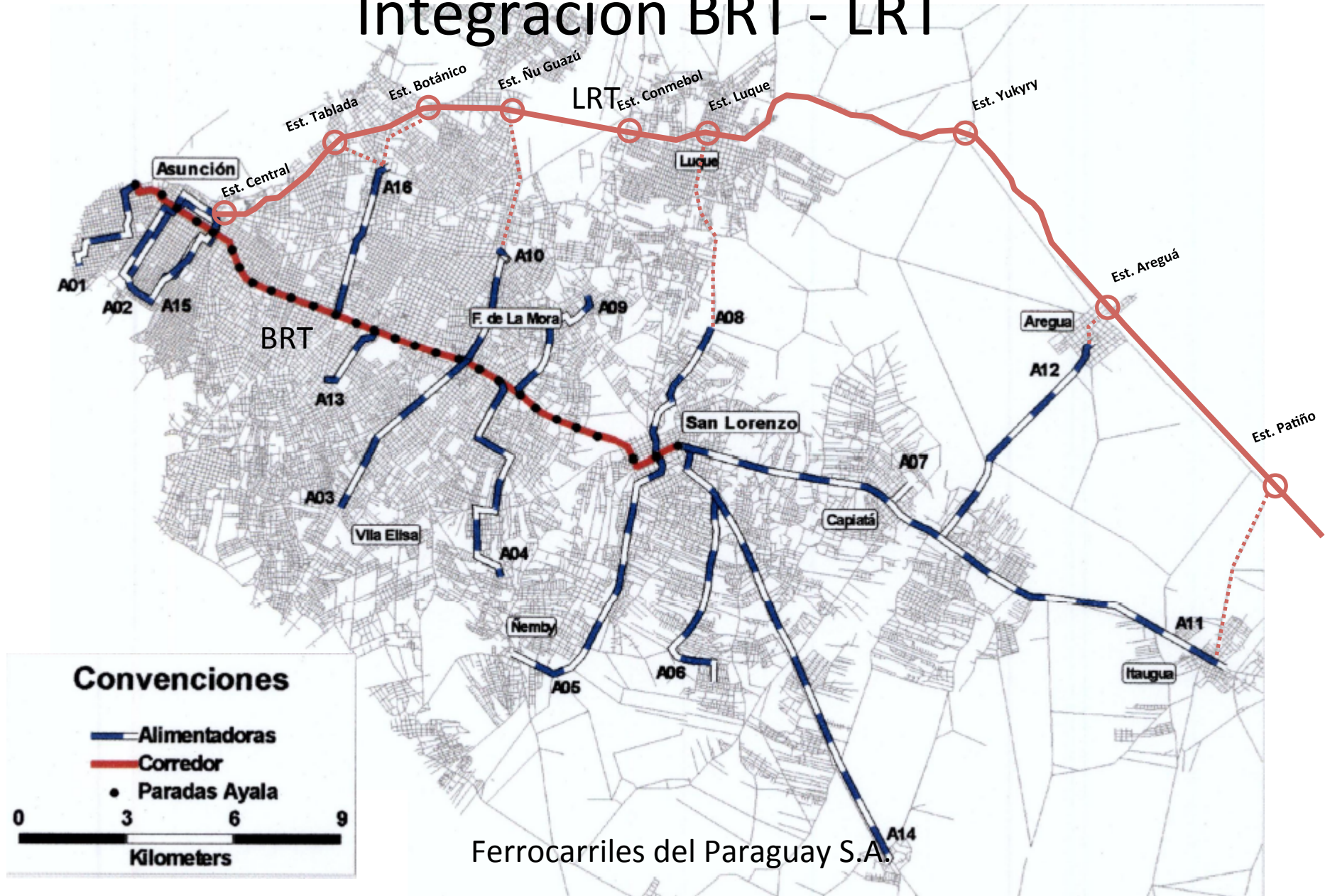

Proyecto Tren de Cercanía Asunción - Ypacaraí

Integración BRT - LRT



Ferrocarriles del Paraguay S.A.

Costos del Proyecto

Estimado para 5 Estaciones, 6 apeaderos, 44 km de doble vía y una demanda de 60. 000 pasajeros x día

-Infraestructura y sistemas:	170,0
-Vehículos:	80,0
-TOTAL:	250,0 mill USD



Ferrocarriles del Paraguay S.A.

Proyecto Tren de Cercanía Asunción - Ypacaraí

Modelo de Negocio

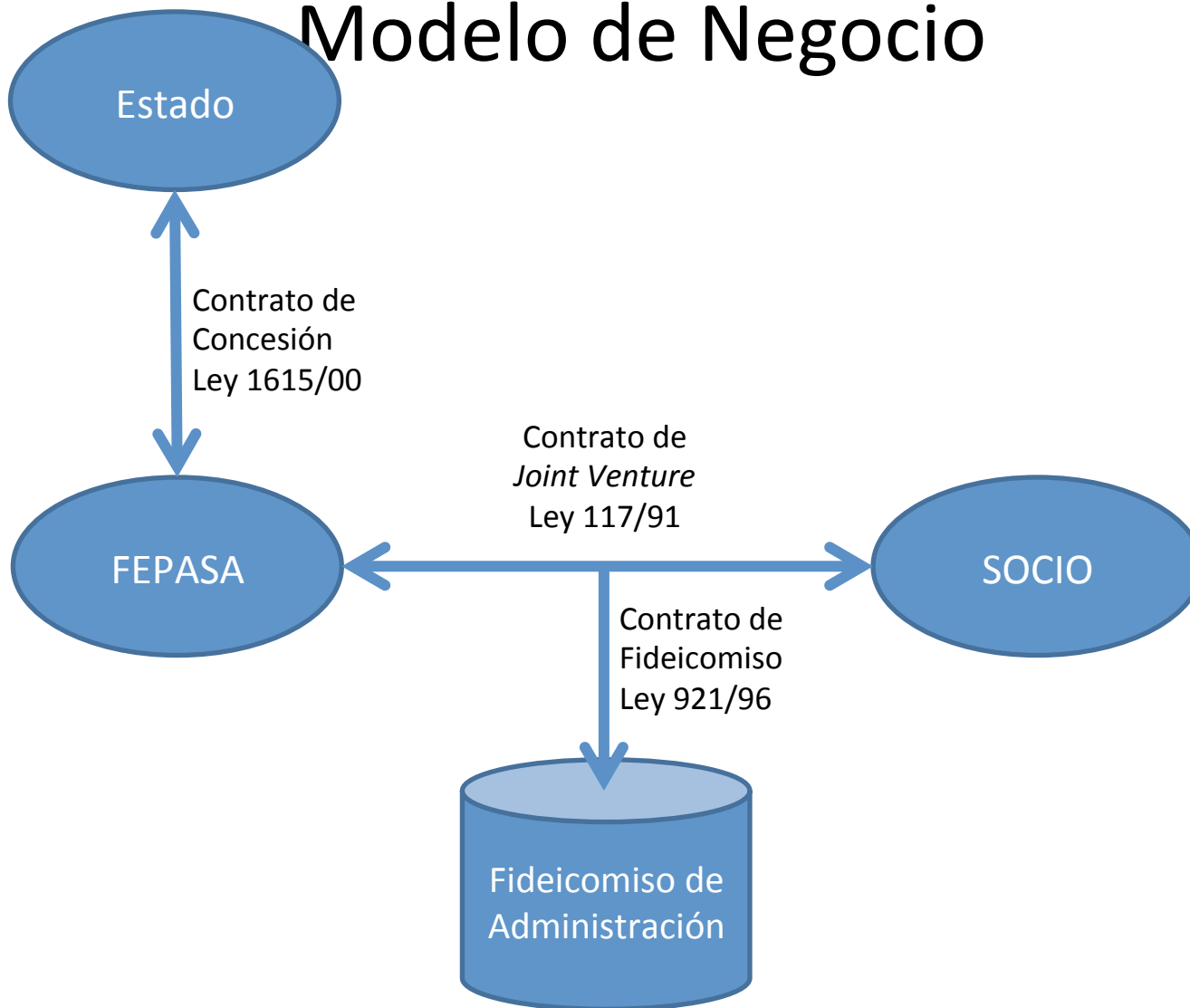

Ferrocarriles del Paraguay S.A.

Consortium

FOR THE SUCCESS OF
THE ASUNCIÓN~YPACARAÍ LRT PROJECT

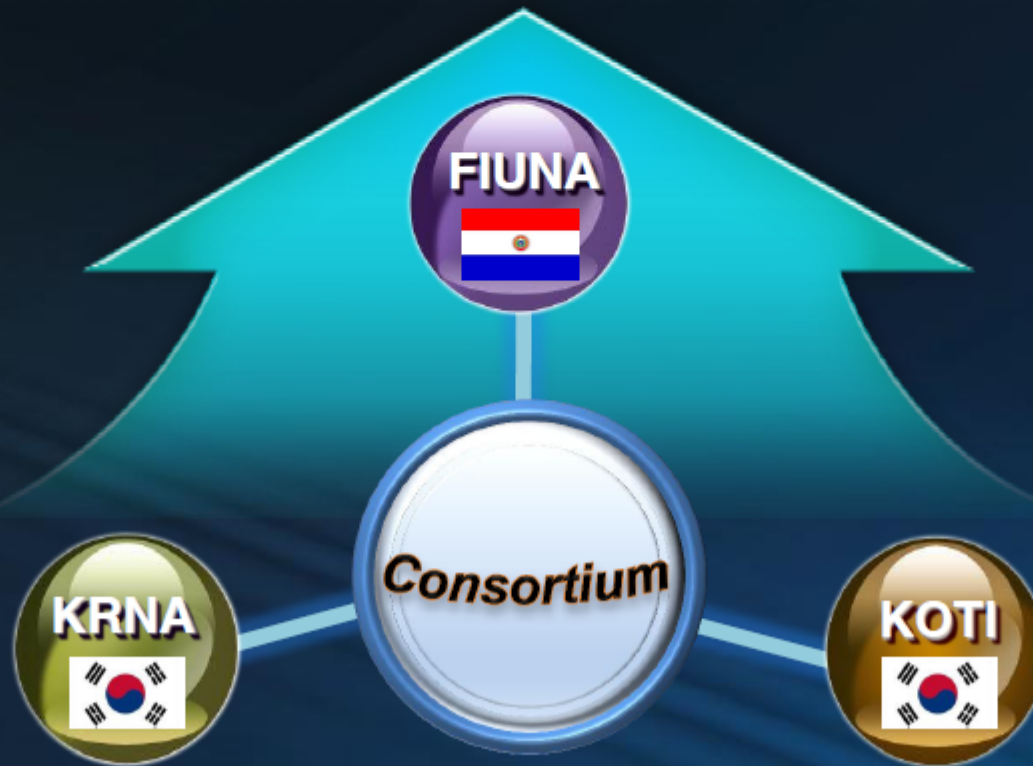

4. Organization Chart

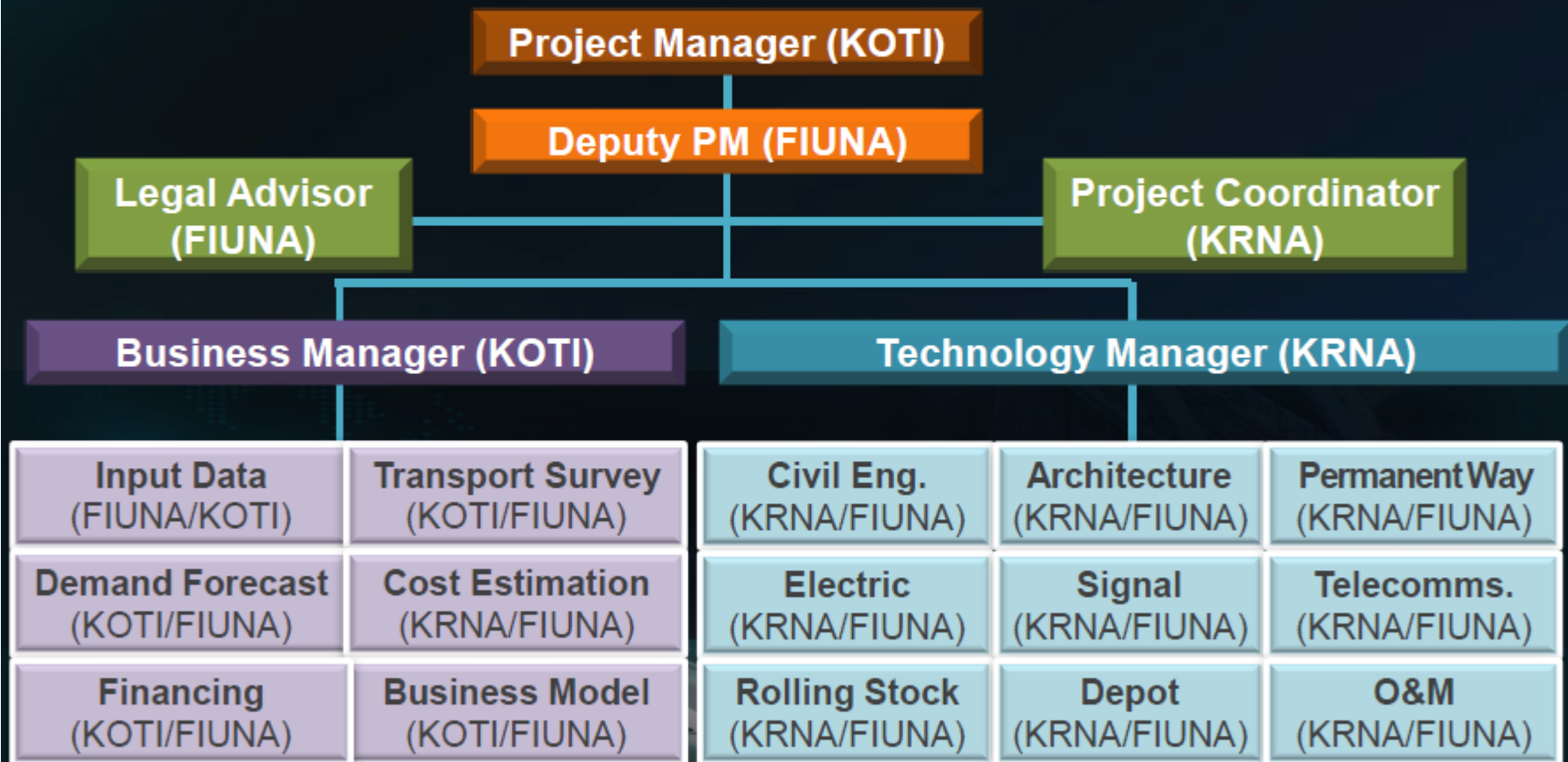

Proyecto Tren de Cercanía Asunción - Ypacaraí

Cronograma de Implementación

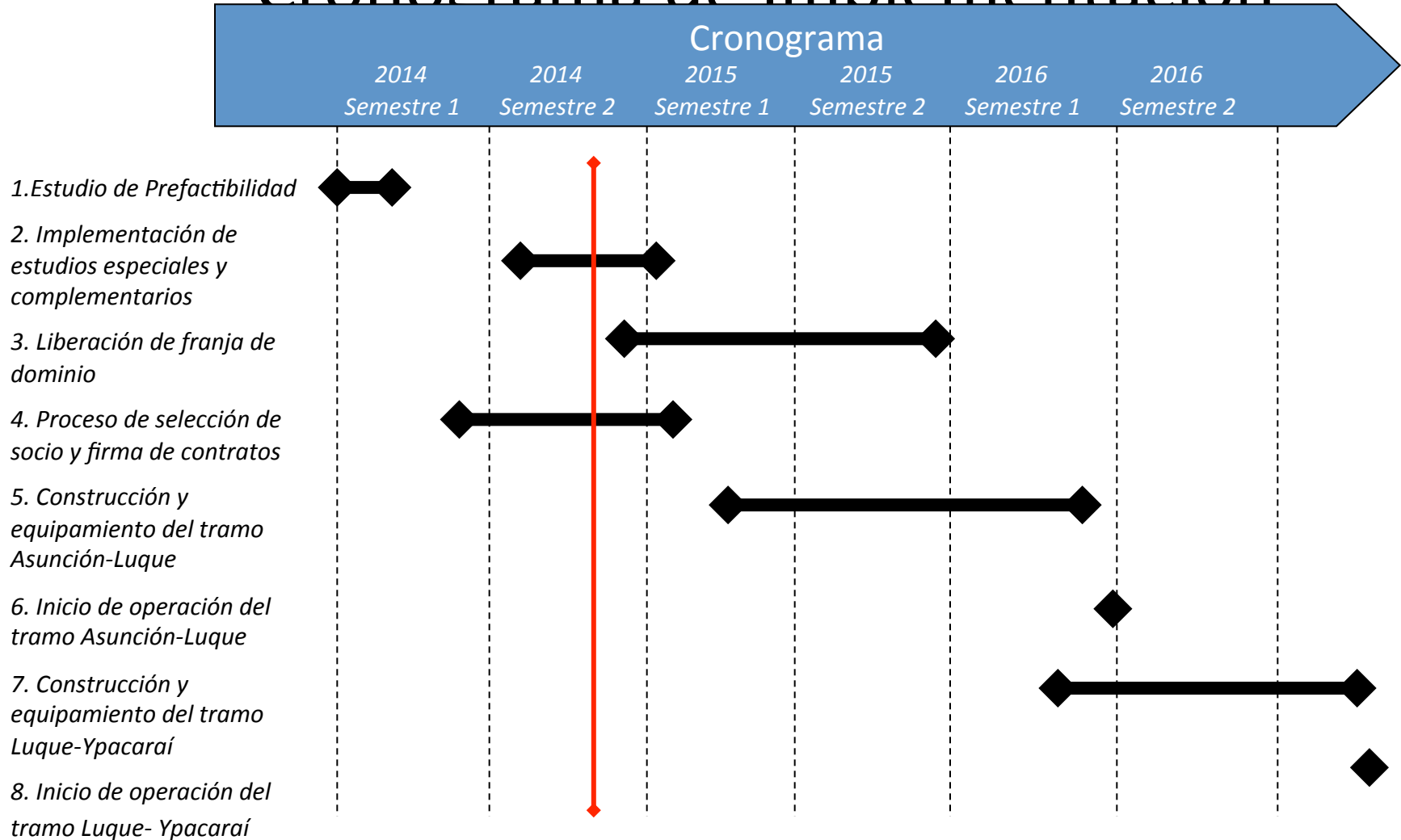

Ferrocarriles del Paraguay S.A.

México 145 c/ Mcal. López
Tel: +595 21 447848
presidencia@fepasa.com.py
www.fepasa.com.py
Asunción, Paraguay